



In blok 6 leer ik:

$8 \times 3 = 24$

**Blok 6.1** bewerkingen in een som in de goede volgorde uitrekenen.

De rekenvolgorde is:

1 Reken uit wat binnen de haakjes staat.

$100 - (20 + 5) = \dots\dots\dots$

$100 - 25 = 75$

2  $\times$  en  $:$  Je rekent van links naar rechts.

3  $+$  en  $-$  Je rekent van links naar rechts.

$56 : 7 = 8$

**Blok 6.2** rekenen met inhoudsmaten en gewichten.

$800 + 50 + 4 = 854$

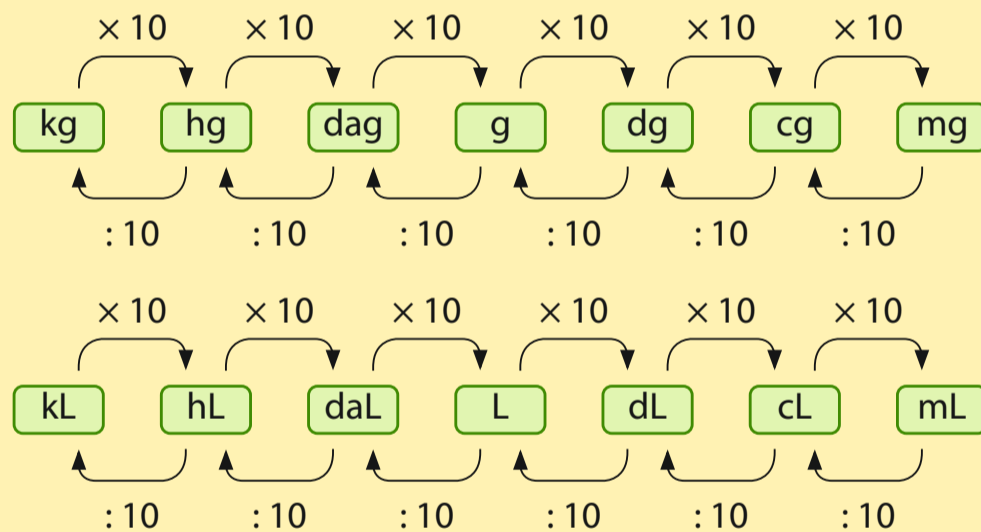

**Blok 6.3** rekenen met verhoudingen in een verhoudingstabel.

$\begin{array}{r} 724 \\ 193 \\ \hline 917 \end{array}$



1 op de 3 is een verhouding.

In een verhouding vergelijk je hoeveelheden.  
1 op de 3 is dezelfde verhouding als 4 op de 12.



75% van 80 = 60

$5000 + 10 = 5010$

$\frac{2}{3} : \frac{1}{3} = 2$

